



EZ3600

Manuel d'instructions



Ft. Atkinson, Wisconsin USA



Panningen, Pays-Bas

www.digi-star.com

TABLE DES MATIÈRES

LOGICIEL DE GESTION D'ALIMENTATION	1
CAB CONTROL (SANS FIL)	2
SÉCURITÉ AU COURS DE L'UTILISATION	3
Tester le système avant la mise en service	3
Nettoyage	3
Chargement de la batterie et travaux de soudage	3
APERÇU INDICATEUR DE PESAGE	4
COMMANDE	6
Activer l'Indicateur de pesage	6
EZ3600(V) COMME UNITÉ DE TRANSMISSION DONNÉES	7
TRANSMISSION DE DONNÉES	8
Mode DataKey	8
Mode DataLink	8
Formats des données de l'indicateur de pesage	8
CHARGEMENT ET DISTRIBUTION EN MODE CHARGEMENT COMPLET	9
Charger une ration	9
Modifier la quantité de la ration	9
Distribution aux groupes	10
CHARGEMENT ET DISTRIBUTION EN MODE LISTE RATION ET GROUPE	11
Charger une ration	11
Modifier la quantité de la ration	11
Distribution aux groupes	12
FONCTIONS AVANCÉES	13
Distribution partielle aux groupes	13
Retourner au composant sauté	13
Modifier le numéro du repas	13
Effacer la mémoire de l'indicateur de pesage	14
Réutiliser les données ration / groupe	14
Ajouter un groupe à la liste de groupes	14
PROGRAMMATION À PARTIR DE L'INDICATEUR EZ3600(V)	16
PROGRAMMER DES RATIONS	17
Modifier la méthode de programmation	17
Modifier le nom du composant	17
Imprimer le nom du composant	18
Programmer une nouvelle ration	18
Modifier la quantité de composant de la ration	19
Supprimer une ration	20
Appeler une ration	20
IMPRIMER DES RATIONS	21
Imprimer une seule ration	21
Imprimer toutes les rations	21
CHARGER EN DISTRIBUER DES RATIONS	22
Charger une ration suivant la quantité par animal	22
Distribuer une ration	23
FONCTIONS SUPPLÉMENTAIRES	24
Bloquer la quantité affichée	24
Imprimer	24
Intensité de la lumière de fond	24
Supprimer les quantités d'accumulation des composants	25
NUMÉROS D'ACCÈS DIRECT LES PLUS EMPLOYÉS	26
Pré-alarme	26
Passer automatiquement au composant suivant	26
Tolérance	26
Tolérance groupe	27

Intervalle d'attente	27
Passer automatiquement au composant suivant / manuellement au groupe suivant	28
Rapport de fréquence de rotations	28
ID indicateur de pesage/ID mélangeuse	28
Numéro radio	29
Modifier la quantité de ration sur l'indicateur de pesage	29
Régler l'heure	29
Régler la date	30
Programmer à partir de la partie frontale ou à partir du PC	30
LISTE DES NUMÉROS D'ACCÈS DIRECT	31
ANALYSE DES PROBLÈMES	34
INSTALLATION	36
Monter l'indicateur	36
Direction du capteur de charge	36
Connecter les câbles	37
Connecter les capteurs de charge au J-Box	38
Modifier les numéros de configuration et de calibrage	38
ACCESSOIRES (OPTIONNEL)	39
Capteur de vitesse (Rotation counter)	39
Émetteur/récepteur	39
Afficheurs à distance	39

ANNEXE AI: CERTIFICAT EUROPÉEN DE CONFORMITÉ

Tous droits réservés. Toute reproduction même partielle, par quelque procédé que ce soit, est interdite sans autorisation préalable et lisible de Digi-Star. Digi-Star se réserve le droit de changer à tout moment et sans avis préalable les caractéristiques techniques de tous ses produits ainsi que le contenu de la présente notice. En aucun cas les auteurs ou Digi-Star ne saurait être tenus pour responsables des dommages fortuits ou consécutifs en rapport aux erreurs éventuellement présentes dans cette notice.

© Copyright ! 2008 Digi-Star, Fort Atkinson (Etats-Unis).

LOGICIEL DE GESTION D'ALIMENTATION



Systeme fonctionnant sur la base de Windows® offrant de multiples fonctions puissantes et faciles à utiliser.

>>Pour davantage d'informations, veuillez consulter www.digi-star.com

CAB CONTROL (SANS FIL)



Caractéristiques

- Télécommande sans fil dans le chargeur frontal, équipé de toutes les touches pour une commande simple de l'indicateur de pesage, monté sur la mélangeuse.
- Avec Cab Control, vous disposez à tout moment d'un affichage clair du poids dans votre chargeur frontal.
- Les composants pourront être chargés de manière encore plus précise.

Fonctions

- Peut communiquer avec plusieurs mélangeuses.
- Les rations peuvent être démarrées sans que vous n'ayez à quitter le chargeur frontal.
- Transfert manuel pendant le chargement des composants.

Spécifications

- Radios 2.4 GHz intégrées sans fil
- Peut atteindre jusqu'à 300 mètres (1000 ft)
- 24 Canaux
- Système 12 ou 24 Vdc

>>Pour davantage d'informations, veuillez consulter www.digi-star.com

SÉCURITÉ AU COURS DE L'UTILISATION



Attention

Tester le système avant la mise en service

Avant que vous usiez le système de Digi-Star il est nécessaire de contrôler l'opération du système par charger tous les points de pesage avec un poids connu.

Digi-Star ne peut pas être rendu responsable pour des déviations et problèmes surgis par conséquence d'un usage faux de l'indicateur de pesage, une calibration fautive ou des réglages faux. De plus Digi-Star ne peut pas être rendu responsable pour des déviations et problèmes surgis par conséquence des problèmes techniques au système de pesage.

Nettoyage

Ne jamais utiliser de nettoyeurs à haute pression pour nettoyer l'indicateur de pesage.

Chargement de la batterie et travaux de soudage

Pendant du travail de soudage il est nécessaire d'enlever les capteurs pour éviter des détériorations. S'il n'est pas possible il vous faut placer la borne de terre le près possible du point de soudage, de sorte que du courant ne peut passer les capteurs.

Digi-Star ne peut pas être rendu responsable pour des problèmes surgis du travail de soudage ou pendant chargement de la batterie.

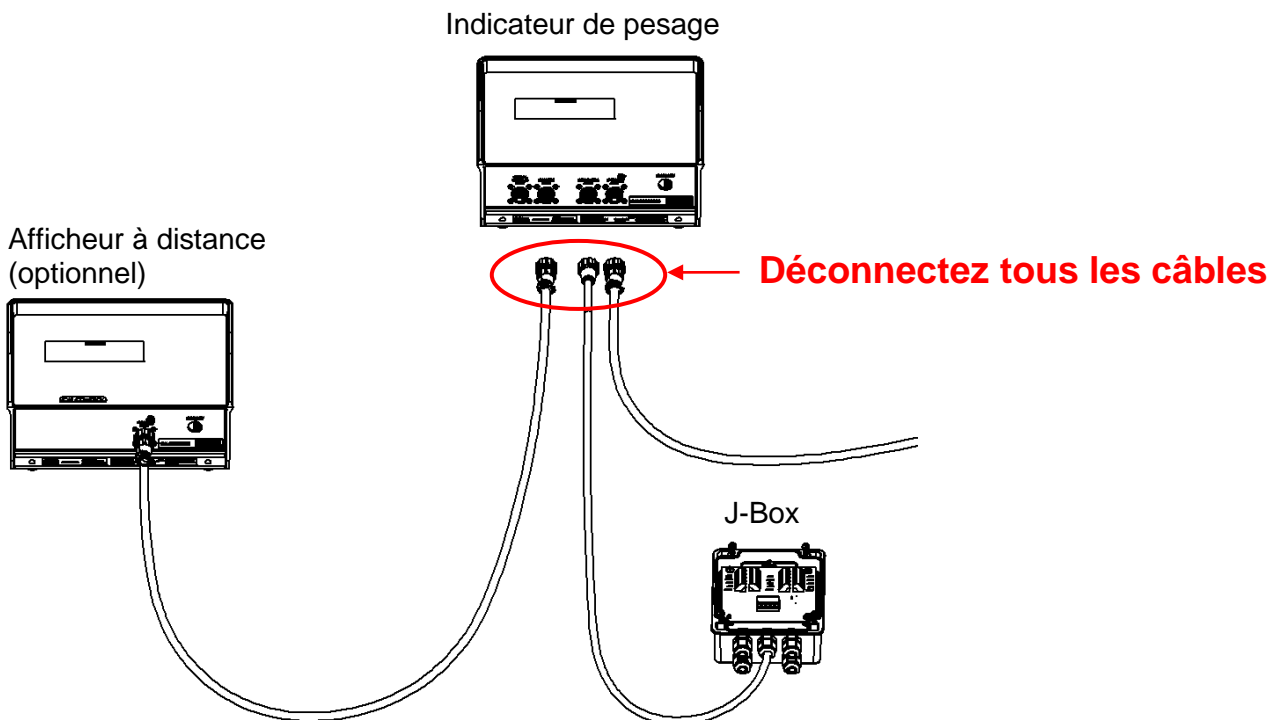



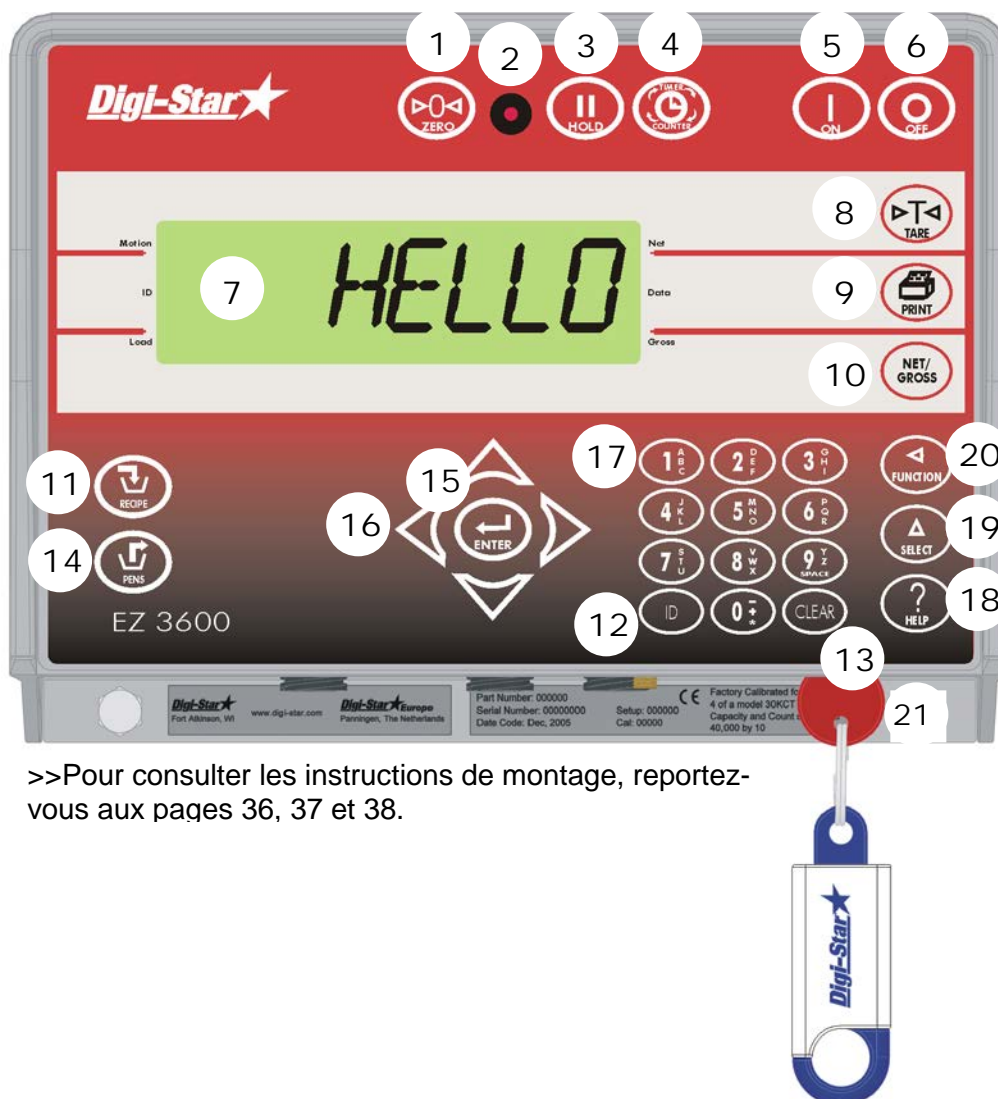



APERÇU INDICATEUR DE PESAGE



>> Pour consulter les instructions de montage, reportez-vous aux pages 36, 37 et 38.

1. – appuyer 3 secondes sur cette touche pour mettre l'indicateur de pesage sur zéro.
2. Voyant lumineux d'avertissement pré-alarme – le voyant lumineux clignote et un signal sonore d'alarme se déclenche quand le poids atteint la valeur limite réglée.
3. – maintenir l'affichage du poids pendant que vous déplacez la machine.
4. – régler la durée de mélange.
5. – mettre l'indicateur de pesage en marche. Quand l'indicateur de pesage est en marche, vous pouvez démarrer l'autotest en appuyant encore une fois sur cette touche.
6. – éteindre l'indicateur de pesage.
7. Affichage – affichage des valeurs actuelles et des réglages.
8. – mettre temporairement l'indicateur de pesage sur zéro [Mode-Net].
9. – sauvegarder ou imprimer le poids affiché.
10. – passer du poids net au poids brut.
11. – sélectionner les rations.
12. – saisie des numéros utilisateur et repas. Vous pouvez utiliser tous les chiffres en tant qu'utilisateur, tant que le chiffre n'a pas été adressé par le logiciel de gestion.

13.  – effacer <Retour>
14.  – commencer la distribution de la ration aux groupes [Mode-Liste groupe]. Voir page 12.
15.  – confirmer la modification ou sélectionner l'article suivant.
16. Touches flèche – pour naviguer dans une liste d'informations.
17. Clavier – saisie de chiffres et de lettres.
18.  – informations supplémentaires.
19.  – affichage des tâches supplémentaires.
20.  – exécution de la tâche sélectionnée.
21. DataKey – transfert de données de l'ordinateur à l'indicateur de pesage et inversement.

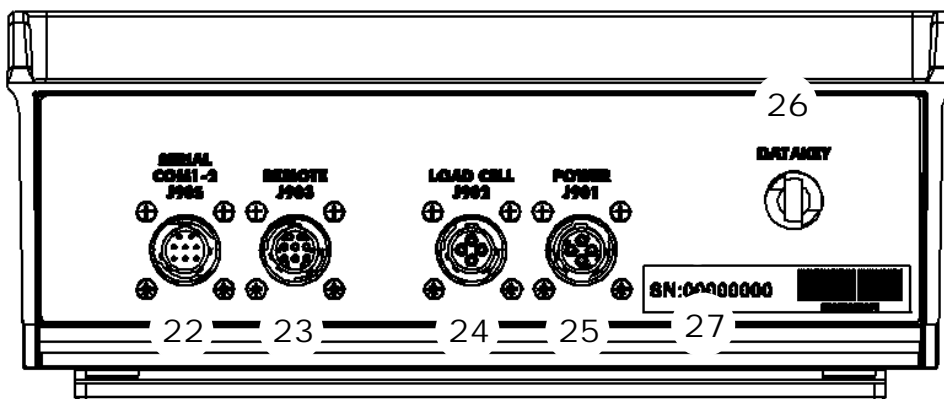

22. Port série/port imprimante – communication avec entrées et sorties ordinateur et autres appareils numériques (optionnel).
23. Port pour afficheur à distance – branchement pour afficheur à distance (optionnel).
24. Port capteur de charge – branchement câble J-Box.
25. Port alimentation – branchement câble alimentation.
26. Port pour DataKey – insertion de DataKey. Tourner DataKey pour télédécharger / télécharger des données.
27. Numéro de série

>>Pour les instructions concernant l'installation, voir les pages 36, 37 et 38.

COMMANDE

Activer l'Indicateur de pesage





1. Appuyez sur .

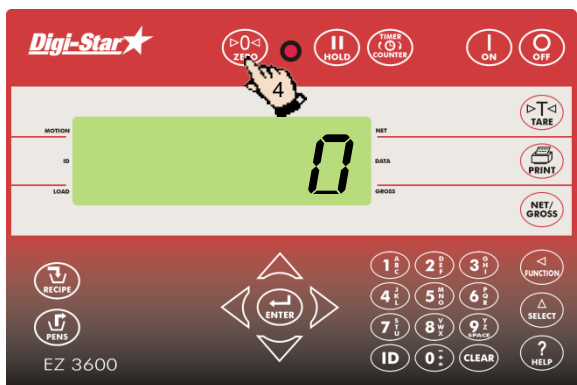

2. Saisissez, si nécessaire, le numéro utilisateur.

3. Appuyez sur .



4. Appuyez sur  pendant 3 secondes, pour mettre l'indicateur de pesage sur zéro.

EZ3600(V) COMME UNITÉ DE TRANSMISSION DONNÉES

Les rations sont composées avec le logiciel TMR Tracker et sont transmises à l'indicateur EZ3600(V) par le DataKey ou DataLink.

Ce réglage ne permet pas la programmation ou modification des rations à partir de l'indicateur EZ3600(V).

Pour régler l'indicateur comme l'unité de transmission données (PC), voir page 30 *Programmer à partir de la partie frontale ou à partir du PC*.

TRANSMISSION DE DONNÉES

Mode DataKey



1. Insérez le DataKey dans l'indicateur de pesage.
2. Appuyez sur pour télécharger les données.

NB : Si l'indicateur de pesage indique qu'il existe encore des rations incomplètes, appuyez alors sur pour recopier ces données. Enlevez le DataKey après le transfert des données.

Pour télécharger les données des rations distribuées :

Insérez le DataKey dans l'indicateur de pesage. Les données seront automatiquement transférées de l'indicateur de pesage au DataKey.

Enlevez le DataKey.

Mode DataLink

Commande	Affichage
DataLink se met en contact avec l'indicateur de pesage	←PC→
DataLink envoie les données à l'indicateur de pesage	DL←IN
L'indicateur de pesage indique quand toutes les données ont été reçues.	NOUVELLES DONNÉES
L'indicateur de pesage contacte DataLink	←PC→
L'indicateur de pesage envoie les données complètes à DataLink	DL→OUT
Pour envoyer les données au PC si toutes les rations n'ont pas été distribuées. Appuyez sur jusqu'à ce qu'un message s'affiche [colonne de droite]. Appuyez sur pour la sélectionner.	EZ→PC
L'indicateur de pesage marque les rations non distribuées comme distribuées et envoie les données des rations distribuées au DataLink.	

NB : Après l'envoi, les rations non distribuées sont supprimées.

Formats des données de l'indicateur de pesage

Les données peuvent être envoyées sous deux formats à l'indicateur de pesage :

Mode chargement complet

Chaque chargement est préparé par le logiciel TMR Tracker. Dans ce mode les groupes sont assignés à des rations et un chargement précis est préparé.

Mode liste ration et groupes

Le logiciel TMR Tracker envoie les données ration et groupe en deux listes séparées. L'opérateur sélectionne la ration à préparer et la distribution par groupe.

CHARGEMENT ET DISTRIBUTION EN MODE CHARGEMENT COMPLET

Charger une ration

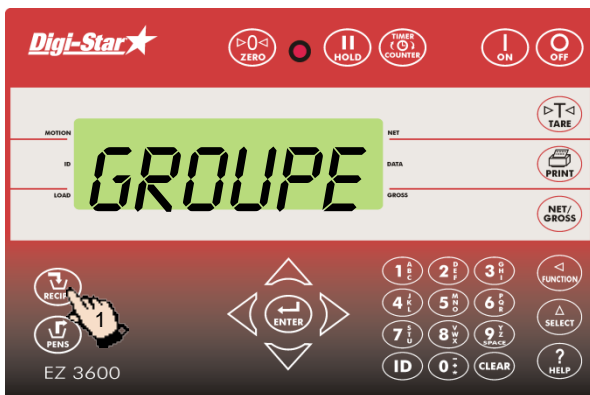

1. Appuyez sur .

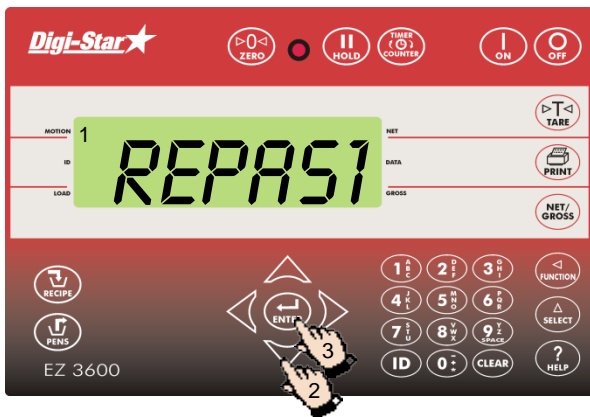

1. Sur l'indicateur de pesage s'affichent à la suite : la ration, le numéro de groupe et le numéro de repas.
2. Appuyez sur et pour sélectionner la ration souhaitée.
3. Appuyez sur pour activer la ration sélectionnée.

Modifier la quantité de la ration



Si la fonction RESIZE est activée, la quantité de la ration pour le(s) groupe(s) peut être modifiée.

1. Saisissez la nouvelle quantité de ration ou gardez la quantité originale.
2. Appuyez sur . L'indicateur de pesage recalcule la ration.

NB : Appuyez sur si vous souhaitez modifier pas la quantité de ration mais le nombre d'animaux. L'indicateur de pesage modifiera automatiquement la quantité de ration après la modification du nombre d'animaux.

Appuyez sur pour accepter les quantités de ration des/du groupe(s) sans les modifier.

Si l'indicateur de pesage signale que la quantité modifiée dépasse la capacité de la mélangeuse, appuyez alors sur pour ignorer ce message.



1. Le premier composant et le poids correspondant clignotent sur l'afficheur.
2. Quand la quantité approche zéro, le voyant lumineux d'alarme clignote et une sirène se déclenche.

3. a) Passer manuellement au composant suivant: quand le chargement de la quantité de composant est atteinte, appuyez sur pour l'accepter. Appuyez à nouveau sur pour passer au composant suivant.

b) Passer automatiquement au composant suivant : quand le chargement de la quantité du composant est atteinte, l'indicateur de pesage passe automatiquement au composant suivant.

NB : Pour les réglages, voir les pages 26, 27 et 28.

NB : Si vous voulez modifier l'ordre de chargement des composants, appuyez sur ou pour sélectionner le composant souhaité. Appuyez sur pour commencer le chargement de ce composant.

Distribution aux groupes



Quand les composants ont été chargés, l'indicateur de pesage affiche le premier groupe qui doit être alimenté.

1. a) Passer manuellement au groupe suivant : Appuyez sur pour sélectionner le groupe à alimenter. Quand la quantité d'aliment a été distribuée, appuyez sur pour l'accepter. Appuyez à nouveau sur pour passer à l'autre groupe,

ou

- b) Passer automatiquement à l'autre groupe : Quand la quantité d'aliment a été distribuée, l'indicateur de pesage passe automatiquement au groupe suivant.

Quand le dernier groupe a été alimenté, le message suivant s'affiche:

RATION DISTRIBUÉE.

NB : N'appuyez pas sur .

Si vous voulez que les groupes soient alimentés dans un autre ordre, appuyez alors sur ou pour sélectionner le groupe souhaité. Appuyez sur pour commencer la distribution à ce groupe.

CHARGEMENT ET DISTRIBUTION EN MODE LISTE RATION ET GROUPE

Charger une ration



1. Appuyez sur .
2. Sur l'indicateur de pesage s'affiche par exemple :
RATION VACHE TARIE JUSQU'À - 2500
3. Appuyez sur et pour sélectionner la ration souhaitée.
4. Appuyez sur pour charger la ration sélectionnée.

Modifier la quantité de la ration



Si la fonction RESIZE est activée, la quantité de la ration peut être modifiée.

1. Saisissez la nouvelle quantité de ration ou gardez la quantité poids originale.
2. Appuyez sur . L'indicateur de pesage recalcule la ration.

NB : Si l'indicateur de pesage signale que la quantité modifiée dépasse la capacité de la mélangeuse, appuyez alors sur pour ignorer ce message.



1. Le premier composant et le poids correspondant clignote sur l'afficheur.
2. Quand la quantité approche zéro, le voyant lumineux d'alarme clignote et une sirène se déclenche.
3. a) Passer manuellement au composant suivant: quand la quantité du composant à charger est atteinte, appuyez sur pour l'accepter. Appuyez à nouveau sur pour passer au composant suivant, ou...

b) Passer automatiquement au composant suivant : quand la quantité du composant à charger est atteinte, l'indicateur de pesage passe automatiquement au composant suivant.
Pour les réglages, voir les pages 26, 27 et 28.

NB : Si vous voulez modifier l'ordre de chargement des composants, appuyez alors sur ou pour sélectionner le composant souhaité. Appuyez sur pour commencer le chargement de ce composant.

Distribution aux groupes

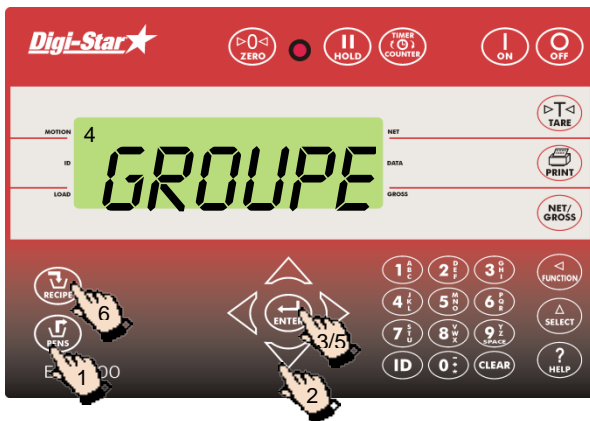

1. Quand le dernier composant a été chargé, l'indicateur de pesage affiche *RATION COMPLÈTE*. Appuyez sur . L'indicateur de pesage affiche les groupes à alimenter.
2. Appuyez sur ou pour sélectionner le groupe souhaité.
3. Appuyez sur .
4. L'indicateur de pesage affiche le groupe à alimenter et la quantité de ration correspondante. Vous pouvez alors commencer la distribution.
5. a) Passer manuellement au groupe suivant : quand la ration a été distribuée, appuyez sur pour l'accepter. Appuyez à nouveau sur pour passer au groupe suivant.

 ou

 b) Passer automatiquement au groupe suivant : quand la ration a été distribuée, l'indicateur de pesage passe automatiquement au groupe suivant à alimenter.
6. Quand les groupes ont été alimentés, appuyez sur pour sélectionner la ration pour le(s) groupe(s) suivant(s) à alimenter.

Pour les réglages, voir les pages 26, 27 et 28.

FONCTIONS AVANCÉES

Distribution partielle aux groupes

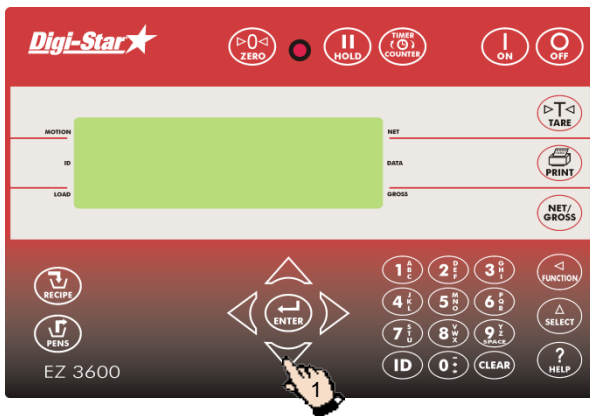

1. Appuyez sur  pour passer au groupe suivant, sans terminer la distribution au groupe du moment.



NB : Si vous avez réglé une tolérance groupe et que la distribution est arrêtée avant d'avoir atteint la quantité de ration programmée, une sirène se déclenche et le message suivant s'affiche :

*GRUPE SOUS-ALIMENTÉ - APPUYEZ SUR PRINT
POUR SUPPRIMER CE GROUPE DE LA LISTE -
APPUYEZ SUR ON POUR GARDER LE GROUPE*

Pour régler la tolérance groupe, voir page 27.

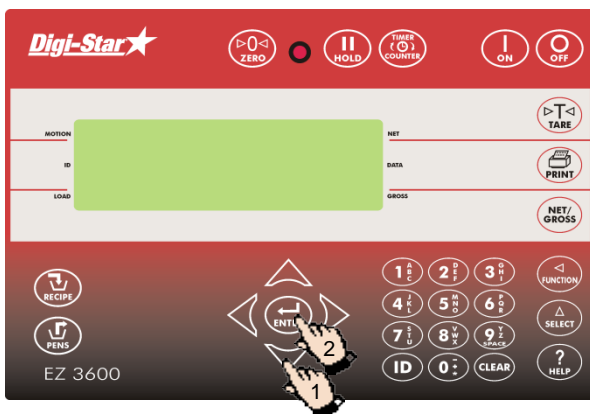
Retourner au composant sauté





1. Appuyez sur  ou  pour aller au composant sauté.
2. Appuyez sur .

NB : Si la quantité du composant a changé de plus de 4 décomptes, ce composant ne peut plus être sélectionné.

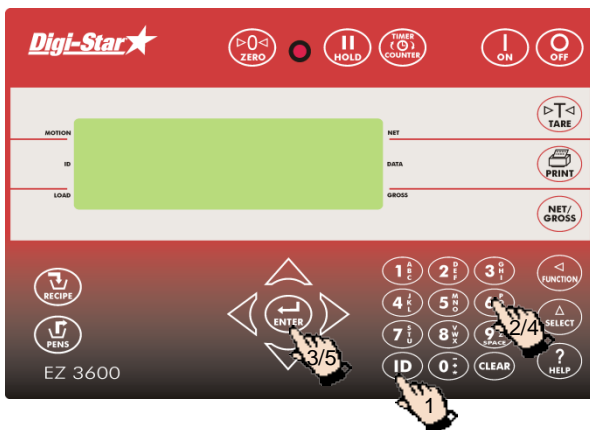
Modifier le numéro du repas



1. Appuyez sur .
2. Saisissez le numéro d'utilisateur.
3. Appuyez sur .
4. Saisissez le numéro (d'ordre) du repas (1-9).
5. Appuyez sur .

Effacer la mémoire de l'indicateur de pesage

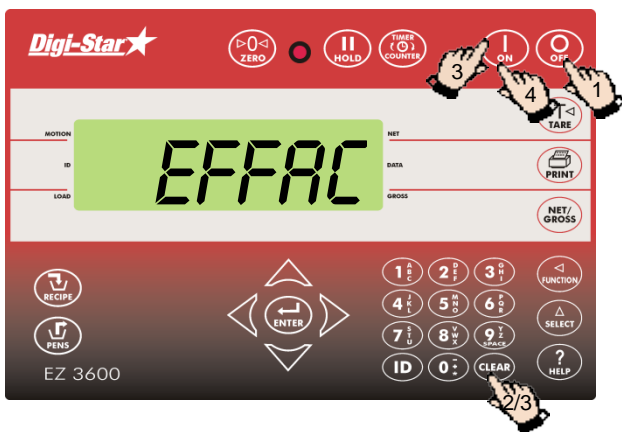

1. Appuyez sur **OFF**.
2. Appuyez sur **CLEAR** et gardez cette touche enfoncée.
3. Appuyez sur **ON** en gardant la touche **CLEAR** enfoncée. Sur l'indicateur de pesage s'affiche à la suite :
ON=EFFACER CLEAR=RÉUTILISER NET=QUITTER
Relâchez **CLEAR**.
4. Appuyez sur **ON**.

Réutiliser les données ration / groupe



1. Appuyez sur **OFF**.
2. Appuyez sur **CLEAR** et gardez cette touche enfoncée.
3. Appuyez sur **ON** en gardant la touche **CLEAR** enfoncée. Sur l'indicateur de pesage s'affiche à la suite :
ON=EFFACER CLEAR=RÉUTILISER NET=QUITTER
Relâchez **CLEAR**.
4. Appuyez à nouveau sur **CLEAR** pour réutiliser les données ration et groupe.



NB : L'indicateur de pesage réutilise les informations ration et groupe enregistrées. Les quantités de composants chargées et les quantités de rations distribuées sont effacées. Téléchargez les données complètes dans le DataKey, avant de réutiliser les données ration et groupe enregistrées. Pour une réutilisation continue, réglez dans la liste des numéros d'accès direct le chiffre **466** sur ON. Voir page 33.

Ajouter un groupe à la liste de groupes





1. Saisissez le nom ou le numéro du groupe.
2. Appuyez sur **PENS**.
3. Appuyez sur **ENTER** pour ajouter le groupe.



4. Appuyez sur  ou  pour sélectionner la ration souhaitée.
5. Appuyez sur .



6. Saisissez la quantité de ration pour le groupe.
7. Appuyez sur .
8. Saisissez le nombre d'animaux de ce groupe.
9. Appuyez sur .



10. Si vous travaillez avec des zones d'alimentation, le message suivant s'affiche :
ENTREZ ZONE 0-9
11. Saisissez la zone souhaitée.
12. Appuyez sur .

PROGRAMMATION À PARTIR DE L'INDICATEUR EZ3600(V)

Les rations sont programmées à partir de la partie frontale de l'indicateur EZ3600(V).
Pour régler l'indicateur comme l'unité de programmation (*SCALE*), voir page 30 *Programmer à partir de la partie frontale ou à partir du PC*.

PROGRAMMER DES RATIONS

Les composants d'une ration peuvent être saisis de trois manières différentes :

1. Quantité par animal (réglage standard)

Saisissez par ration les quantités de composant par animal, par exemple 9 kg d'ensilage et 8 kg de maïs. L'indicateur de pesage calcule la quantité de composant à préparer dépendamment du nombre d'animaux à alimenter : avec 100 animaux c'est alors 900 kg d'ensilage et 800 kg de maïs.

2. Pourcentage (%) par composant

Saisissez par ration les quantités de composant en pourcent (%), par exemple 55 % d'ensilage et 45 % de maïs. L'indicateur de pesage calcule par composant la quantité totale à préparer : Avec un poids total de 1000 kg c'est alors 550 kg d'ensilage et 450 kg de maïs. Attention : le total doit être de 100%.

3. Quantité par composant

Vous saisissez par ration les quantités totales désirées par composant, par exemple 2500 kg d'ensilage et 2000 kg de maïs.

Modifier la méthode de programmation

[E-MTHD]



1. Saisissez **441** et appuyez sur .
2. Appuyez plusieurs fois sur pour sélectionner la méthode de programmation :
 1 = Quantité par animal
 2 = Pourcentage (%) par composant
 3 = Quantité par composant
3. Appuyez sur pour confirmer la méthode de programmation sélectionnée.

Modifier le nom du composant

Vous pouvez modifier les noms des composants :



1. Appuyez plusieurs fois sur , jusqu'à ce que *INGRNM* s'affiche.
2. Appuyez sur .
3. Appuyez sur pour sélectionner le composant à modifier.
4. Appuyez sur pour modifier le nom. *EDIT* s'affiche brièvement, puis suivi d'un curseur clignotant.

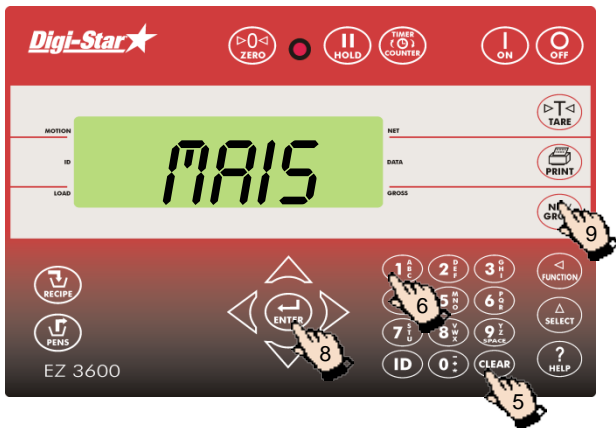

5. Appuyer plusieurs fois sur **CLEAR** pour supprimer le composant.
6. Appuyez une fois sur **1^A** pour saisir le chiffre 1; Appuyez deux fois pour saisir le caractère A, trois fois pour le B et quatre fois pour le C. De cette façon vous pouvez saisir tous les caractères de l'alphabet à partir du clavier numérique.
7. Après avoir saisi un chiffre ou caractère, vous devez attendre un moment avant de pouvoir saisir le chiffre ou caractère suivant.
8. Appuyez sur **ENTER** pour confirmer.
9. Appuyez sur **NET/GROSS** pour retourner au mode de pesage normal.

Imprimer le nom du composant



1. Appuyez plusieurs fois sur **SELECT**, jusqu'à ce que *INGRM* s'affiche.
2. Appuyez sur **FUNCTION**.
3. Appuyez de nouveau sur **PRINT** pour imprimer les noms de tous les composants et les quantités totales qui ont été chargées.

Programmer une nouvelle ration

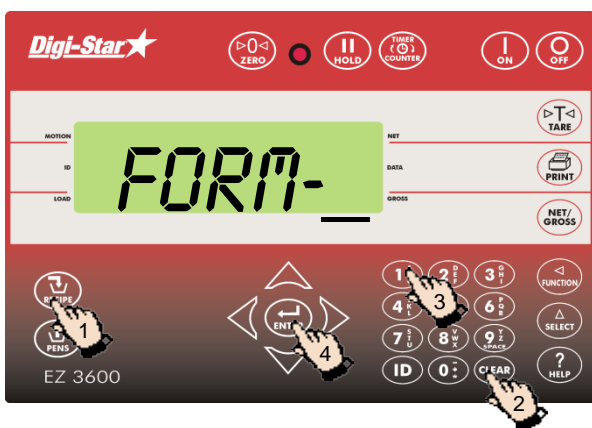



1. Appuyez sur **RECIPE** et maintenez la touche appuyée, jusqu'à ce que l'indicateur de pesage fasse bip et que *PROGRM* s'affiche. Ensuite, la première ration programmée ou *FORM-* s'affiche.
2. Appuyez sur **CLEAR** ou
3. Saisissez le numéro de ration désirée.
4. Appuyez sur **ENTER** pour confirmer le numéro de ration saisi.





5. Appuyez sur  ou  pour sélectionner le composant souhaitée.



6. Appuyez sur  pour sélectionner le composant affiché.
7. Saisissez la quantité de composant désirée*.
8. Appuyez sur  pour confirmer la quantité saisie.
9. Répétez les étapes 5 à 8 pour programmer les autres composants de la ration.

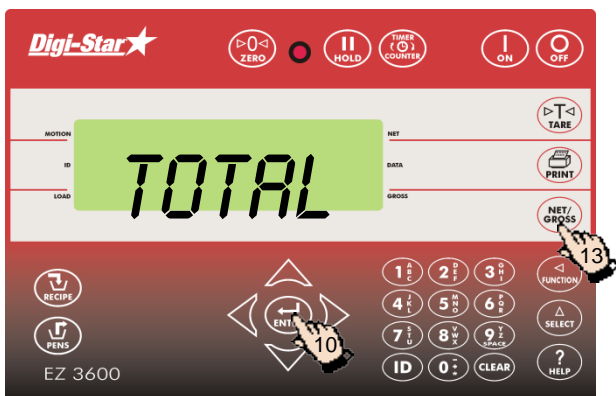

* Avec la méthode de programmation *Pourcentage (%) par composant*, vous devez saisir 75 % par exemple, comme 75.00 et 5.75 % comme 5.75.

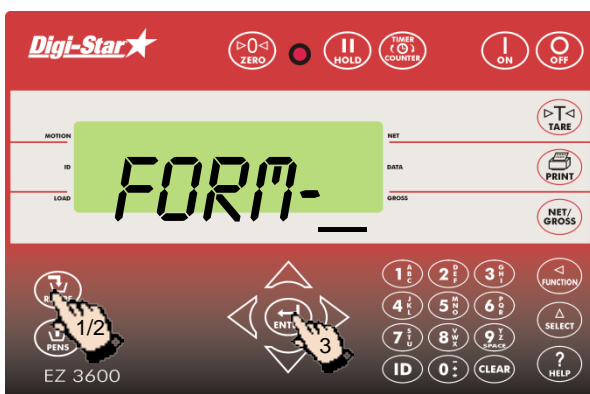

10. Appuyez sur  pour confirmer la ration saisie.
11. L'indicateur de pesage calcule et affiche la quantité de ration totale (*TOTAL*).
12. Répétez les étapes 1 à 11 pour les autres rations à programmer.
13. Appuyez sur  pour quitter le mode de programmation.

Modifier la quantité de composant de la ration



1. Appuyez sur  et maintenez la touche appuyée, jusqu'à ce que l'indicateur de pesage fasse bip et que *PROGRM* s'affiche.
2. Appuyez plusieurs fois sur  jusqu'à ce que le numéro de ration à modifier s'affiche.
3. Appuyez sur  pour sélectionner cette ration.



4. Le nom du premier composant s'affiche, suivi de *QNTÉ*.
5. Saisissez la nouvelle quantité.
6. Appuyez sur **ENTER** pour enregistrer cette nouvelle quantité et passer au composant suivant.
7. Répétez les étapes 5 et 6 pour les autres composants de la ration.
8. Appuyez sur **ENTER** pour enregistrer la ration modifiée.
9. Appuyez sur **NET/GROSS**.

NB : Vous pouvez seulement modifier les quantités de composant. Pour ajouter de nouveaux composants à la ration, vous devez supprimer la ration et la reprogrammer.

Supprimer une ration

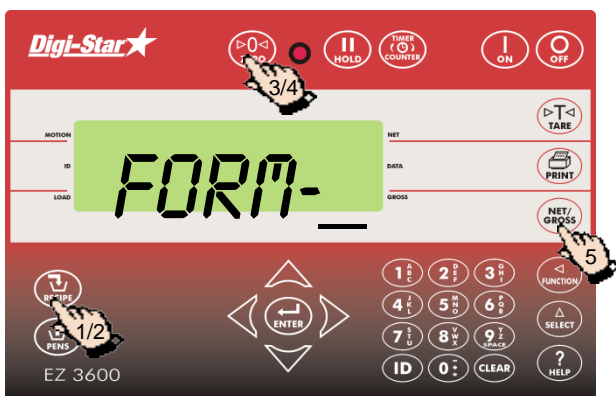

1. Appuyez sur **RECIPE** et maintenez la touche appuyée, jusqu'à ce que l'indicateur de pesage fasse bip et que *PROGRM* ainsi que le premier numéro de la ration s'affichent successivement.
2. Appuyez plusieurs fois sur **RECIPE**, jusqu'à ce que le numéro de la ration désirée s'affiche.
3. Appuyez sur **ZERO** et maintenez la touche appuyée, jusqu'à ce que le texte *APPUYER SUR ZÉRO POUR EFFACER LA FORMULE - APPUYEZ SUR NET/GROSS POUR QUE QUITTER* s'affiche.
4. Appuyez sur **ZERO** pour supprimer la ration.
5. Appuyez sur **NET/GROSS** pour retourner au mode de pesage normal.

Appeler une ration

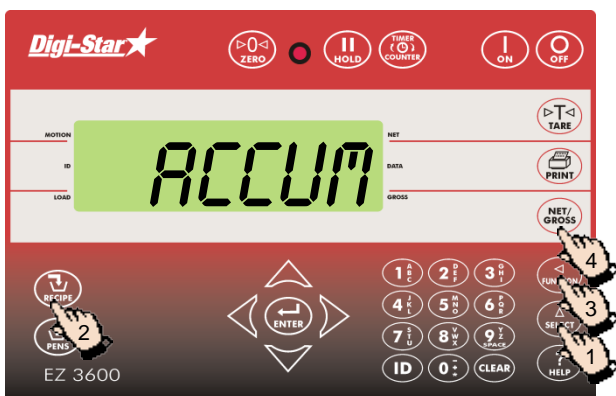





1. Appuyez plusieurs fois sur **SELECT**, jusqu'à ce que *ACCUM* s'affiche.
2. Appuyez plusieurs fois sur **RECIPE** jusqu'à ce que la ration désirée s'affiche.
3. Appuyez sur **FUNCTION**.
4. Appuyez sur **NET/GROSS** pour retourner au mode de pesage normal.

IMPRIMER DES RATIONS

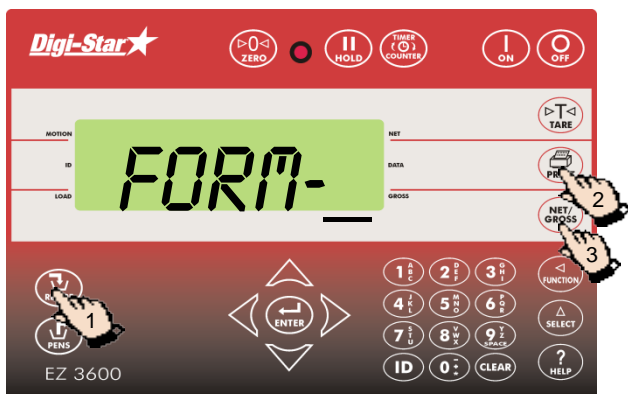
Imprimer une seule ration





NB : le port série (optionnel) doit être installé pour imprimer les données.

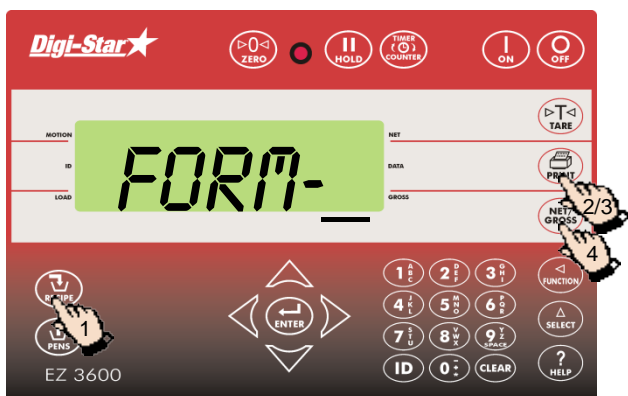

1. Appuyez plusieurs fois sur , jusqu'à ce que la ration désirée s'affiche.
2. Appuyez sur  pour imprimer la ration.
3. Appuyez sur  pour retourner au mode de pesage normal.

Imprimer toutes les rations



1. Appuyez sur  pour afficher la première ration.
2. Appuyez sur  pour imprimer la ration.
3. Appuyez une deuxième fois sur  pour imprimer toutes les rations de la mémoire.
4. Appuyez sur  pour retourner au mode de pesage normal.

CHARGER EN DISTRIBUER DES RATIONS

Charger une ration suivant la quantité par animal

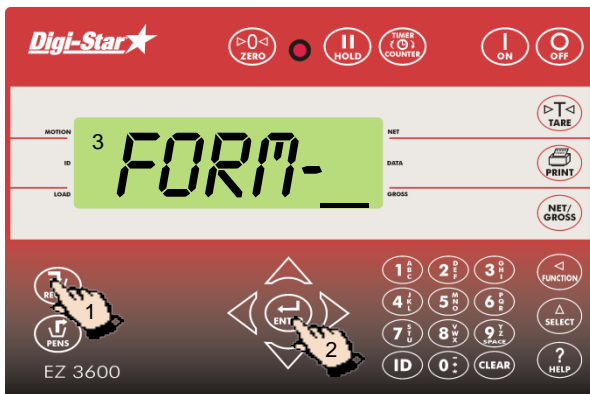

1. Appuyez plusieurs fois sur , jusqu'à ce que la ration à charger s'affiche.
2. Appuyez sur pour activer la ration sélectionnée.
3. L'indicateur de pesage affiche *CHARGER FORMULE*.



4. *ANIMAL* s'affiche.

NB : si vous travaillez avec pourcentage par composant ou quantité par composant, la quantité totale (*QNTTOT*) s'affiche.

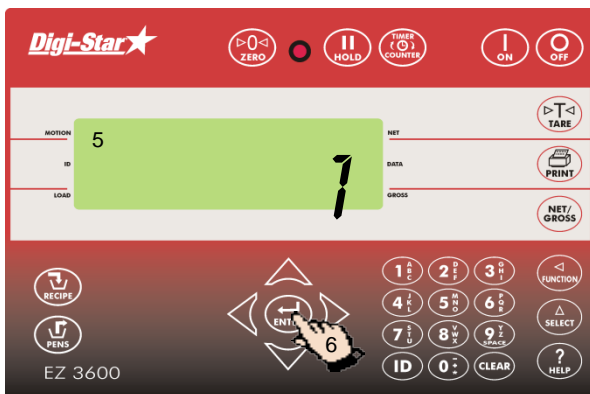

5. Un chiffre clignotant s'affiche. Remplacez-le par le nombre d'animaux à alimenter.
6. Appuyez sur .



7. L'indicateur de pesage affiche le nom et la quantité du composant à charger. Pendant le chargement du composant, l'indicateur comptera à rebours jusqu'au zéro.
8. Appuyez sur pour passer au composants suivant.

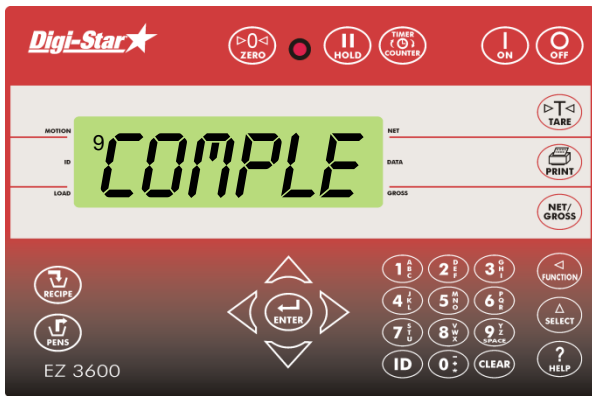

(Pour régler le passage automatique, voyez les pages 33).

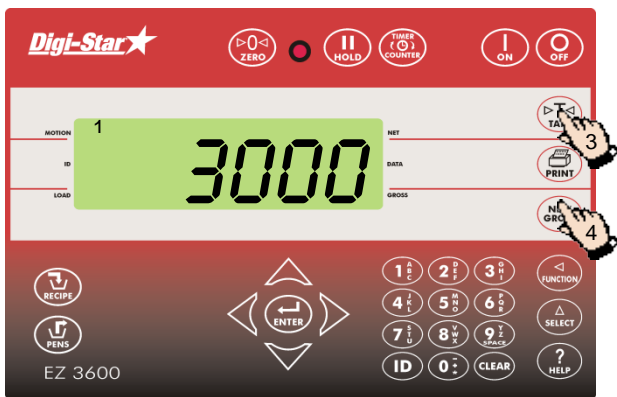

- Après avoir chargé le dernier composant, le texte *FORMULE COMPLÈTE TOTAL = XXXKG* s'affiche.

Distribuer une ration





- La quantité totale de ration chargée s'affiche.
- Pendant la distribution de la ration, l'indicateur de pesage compte à rebours jusqu'au zéro.
- Appuyez sur  pour mettre temporairement l'indicateur de pesage sur 0. À l'alimentation de plusieurs groupes, cette fonction permet de visualiser la quantité distribuée par groupe.
- Appuyer sur  pour visualiser le poids restant.

FONCTIONS SUPPLÉMENTAIRES

Bloquer la quantité affichée

En mode Hold, la quantité reste sur l'afficheur, pendant que vous déplacez la mélangeuse.



1. Appuyez sur  pour bloquer la quantité affichée.
2. Appuyez sur  pour retourner au mode de pesage normal.

Si vous chargez un composant, alors que l'indicateur de pesage est en mode Hold, appuyez sur  pour quitter le mode Hold.

Imprimer

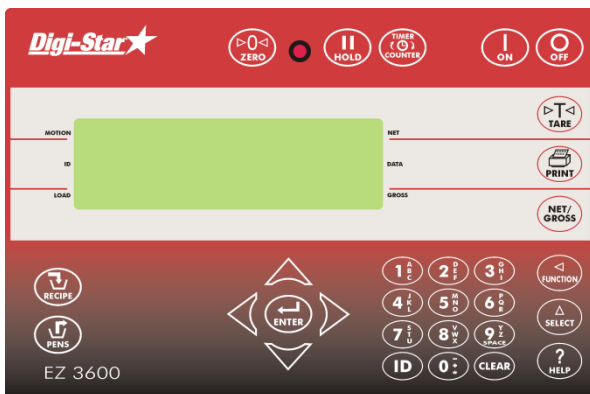

NB : Le port série (optionnel) doit être installé pour imprimer les données.

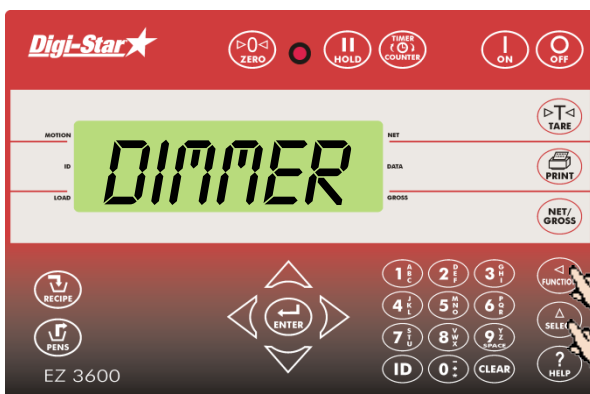

Référence : manuel technique D3648 sur www.digi-star.com

Intensité de la lumière de fond



1. Appuyez sur , jusqu'à ce que *DIMMER* s'affiche.
2. Appuyez sur  pour baisser l'intensité de la lumière de fond d'afficheur de 60%. Appuyez à nouveau sur  pour remettre l'intensité de la lumière à 100%.

Supprimer les quantités d'accumulation des composants



1. Appuyez plusieurs fois sur **SELECT**, jusqu'à ce que *INGRMA* s'affiche.
2. Appuyez sur **FUNCTION**. *PROGRAM* clignote brièvement sur l'afficheur, suivi du premier composant.



3. Appuyez plusieurs fois sur **ADVANCE**, jusqu'à ce que le composant désiré s'affiche. Dans notre exemple, il s'agit de « MAÏS ».

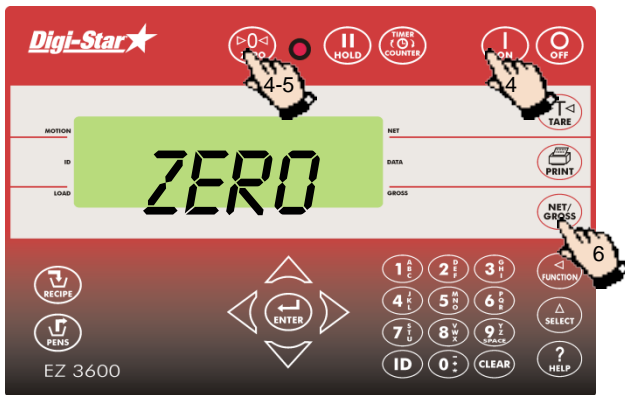

4. Appuyez sur **ZERO** et maintenez la touche appuyée. Appuyez sur **ON**. Le texte suivant s'affiche : *APPUYEZ SUR ZERO POUR SUPPRIMER L'ACCUMULATION - APPUYEZ SUR NET/GROSS POUR QUITTER.*
5. Appuyez sur **ZERO** pour supprimer la quantité totale pour maïs.
6. Appuyez sur **NET/GROSS**.





NUMÉROS D'ACCÈS DIRECT LES PLUS EMPLOYÉS

Pré-alarme

[P-ALM]

Message quand la quantité programmée à charger est presque atteinte.



1. Saisissez **401**.
2. Appuyez sur .
3. Appuyez à nouveau sur  pour sélectionner *WEIGHT* (poids) ou *PERCENT* (pour cent).
4. Appuyez sur .
5. Saisissez la valeur en poids ou en pourcentage de la pré-alarme.
6. Appuyez sur .

Passer automatiquement au composant suivant



Quand il est réglé sur « Passer au composant suivant automatiquement », l'indicateur de pesage passe automatiquement au composant suivant dès que le composant du moment a été chargé, en tenant compte de la tolérance et du délai pré-réglés.

Tolérance

[TOLÉR]

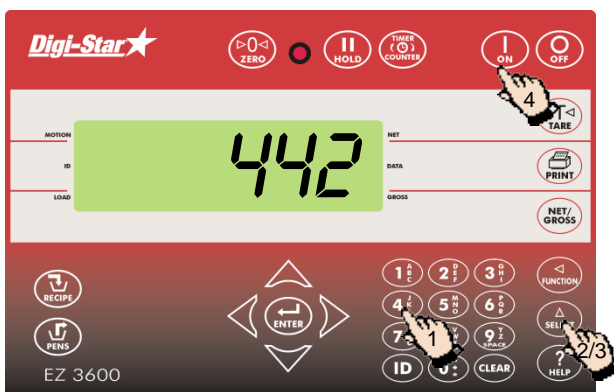
La tolérance est un pourcentage de la quantité de composant souhaitée. Quand l'indicateur de pesage aura atteint la *Quantité souhaitée* moins la *Tolérance*, il acceptera le poids chargé, et selon le délai, il passera automatiquement au composant suivant.







1. Saisissez **442**.
2. Appuyez sur .
3. Appuyez sur , jusqu'à ce que le pourcentage souhaité (tolérance) s'affiche sur l'indicateur de pesage :
OFF, 0.5, 1 - 5, 7, ou 10.
4. Appuyez sur .

Tolérance groupe

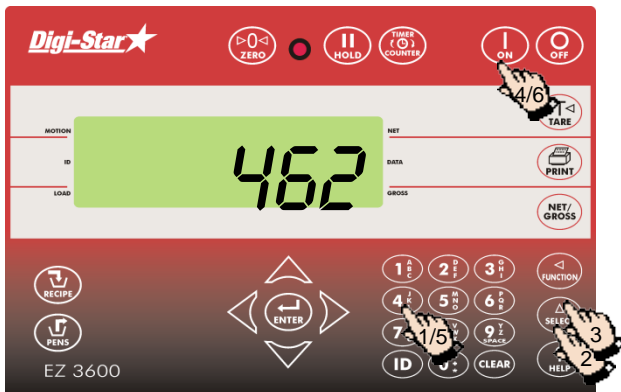
[T MTHD] & [PENTOL]

Seulement disponible en mode groupe.







1. Saisissez **462**.
2. Appuyez sur .
3. Appuyez à nouveau sur  pour sélectionner *WEIGHT* (poids) ou *PERCNT* (pour cent).
4. Appuyez sur . Sur l'indicateur de pesage s'affiche : *PENTOL* (tolérance du groupe).
5. Saisissez la valeur souhaitée comme poids ou pourcentage.
6. Appuyez sur .

Intervalle d'attente

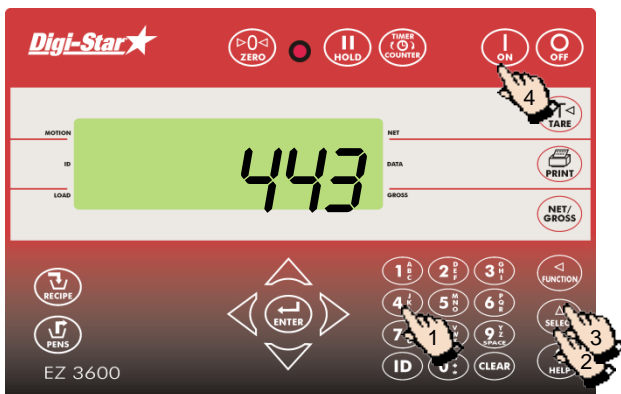
[DELAY]

Indiquez ici l'intervalle d'attente que l'indicateur de pesage doit appliquer pendant le chargement du composant avant qu'il ne passe automatiquement au composant suivant.



1. Saisissez **443**.
2. Appuyez sur .
3. Appuyez sur , jusqu'à ce que le délai souhaité (secondes) s'affiche : *MANUEL*, 1, 2, 3, 5, 7, 10, 20, 30, ou 60].
4. Appuyez sur .

NB : Si vous ne voulez pas que l'indicateur de pesage passe automatiquement au composant suivant, mettez ce réglage sur *MANUEL*.

Passer automatiquement au composant suivant / manuellement au groupe suivant

[MANPEN]

Passer automatiquement au composant suivant ; passer manuellement au groupe suivant.

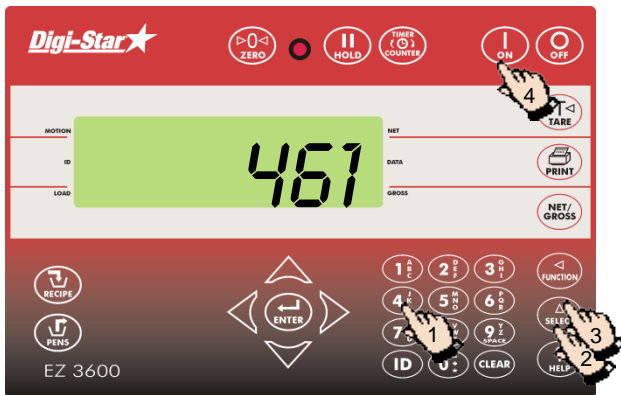

1. Saisissez **461**.
2. Appuyez sur **SELECT**.
3. Appuyez sur **SELECT** pour sélectionner *ON* ou *OFF*.
4. Appuyez sur **ON**.

Rapport de fréquence de rotations

[DRATIO]

Ce taux est le rapport entre la fréquence de rotations de la prise de force de la mélangeuse et de la fréquence de rotations du mélangeur dans la mélangeuse.

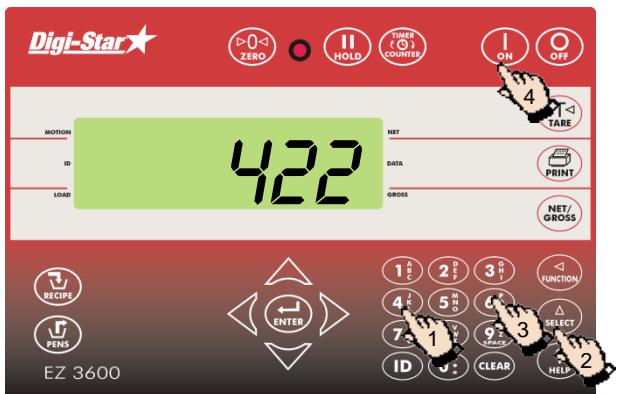

1. Saisissez **422**.
2. Appuyez sur **SELECT**.
3. Saisissez le rapport de fréquence souhaité.
4. Appuyez sur **ON**.

ID indicateur de pesage/ID mélangeuse

[SCALEID]

Chaque indicateur de pesage a son propre numéro ID.

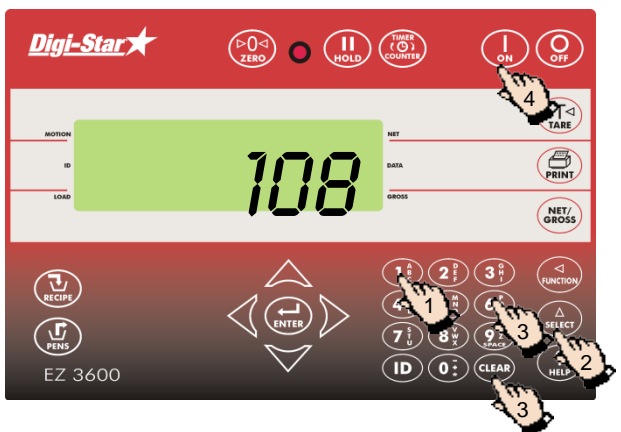

1. Saisissez **108**.
2. Appuyez sur **SELECT**.
3. Appuyez sur **CLEAR** pour supprimer l'ancien numéro ID. Saisissez le nouveau numéro ID.
4. Appuyez sur **ON**.

NB : Le numéro ID du logiciel TMR Tracker doit correspondre au numéro ID de la mélangeuse.

Numéro radio

[SCL NO]

Le numéro radio est utilisé en combinaison de l'option Cab control.

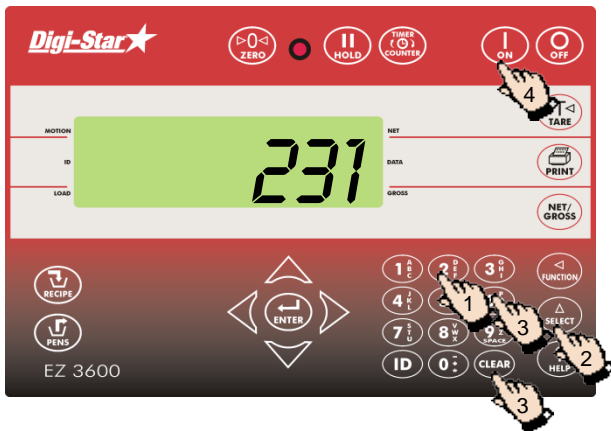

1. Saisissez **231**.
2. Appuyez sur **SELECT**.
3. Appuyez sur **CLEAR** pour supprimer l'ancien numéro. Saisissez le nouveau numéro.
4. Appuyez sur **ON**.

NB : N'utilisez pas le même numéro pour deux indicateurs de pesage différents.

Modifier la quantité de ration sur l'indicateur de pesage

[RESIZE]

Avant distribuer une ration, la quantité totale de la ration ou le nombre d'animaux d'un groupe peut être modifié.

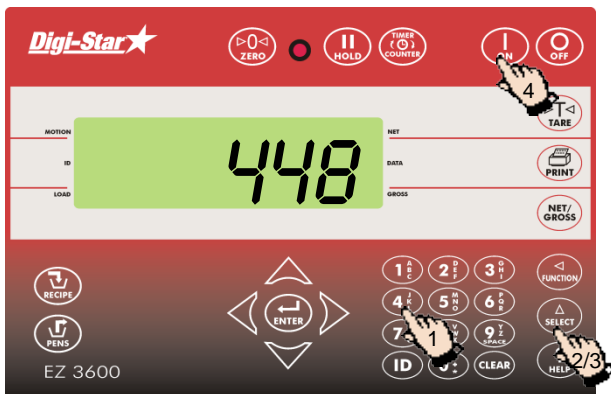

1. Saisissez **448**.
2. Appuyez sur **SELECT**.
3. Appuyez à nouveau sur **SELECT** pour sélectionner **ON** ou **OFF**.
4. Appuyez sur **ON**.

Régler l'heure

[TIME]





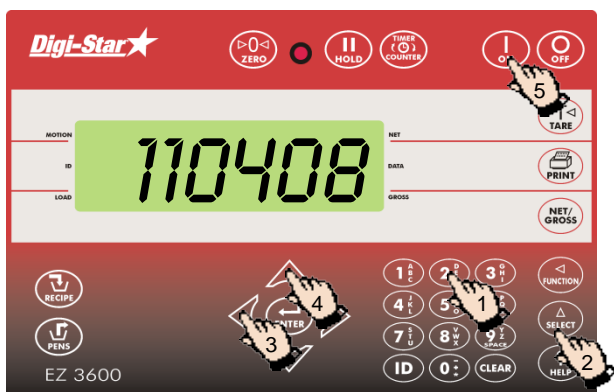

1. Saisissez **202**.
2. Appuyez sur **SELECT**.
3. Appuyez sur **←** pour déplacer le curseur.
4. Appuyez sur **↑** pour régler l'heure.
5. Appuyez sur **ON**.

Régler la date

[DATE]





1. Saisissez **204**.
2. Appuyez sur .
3. Appuyez sur  pour déplacer le curseur.
4. Appuyez sur  pour régler la date.
5. Appuyez sur .

Programmer à partir de la partie frontale ou à partir du PC

[PROGRAM]



1. Saisissez **439**.
2. Appuyez sur .
- Appuyez à nouveau sur  pour sélectionner *PC* (programmation à partir du PC avec le logiciel TMR Tracker) ou *SCALE* (programmation à partir de la partie frontale de l'indicateur)
4. Appuyez sur .

LISTE DES NUMÉROS D'ACCÈS DIRECT

1. Saisissez le numéro d'accès direct et appuyez sur pour aller directement au réglage concerné.
2. Appuyez sur pour modifier le réglage.
3. Appuyez sur pour sauvegarder le réglage.

Réglage [afficheur]	N° d'accès	Options [affichage] (gras=standard)		Description
MENU 1. FONCTIONS DE BASE DE LA PLUPART DES INDICATEURS DE PESAGE				
LANGUE [LANGUE]	101	anglais néerlandais français allemand italien portugais espagnol danois hongrois vesta	[ENGLISH] [NEDERL] [FRANCS] [DEUTSH] [ITAL] [PORT] [ESPAÑ] [DANSK] [MAGYAR] [VESTA]	Langue dans laquelle les réglages et les textes s'affichent sur l'indicateur de pesage.
CONFIGURATION ID INDICATEUR DE PESAGE [SCALID]	108	NOUVEAU EZ		Numéro d'identité de l'indicateur de pesage [numéro de la mélangeuse].
MENU 2. FONCTIONS HEURE, IMPRESSION, COMMUNICATION & PESAGE				
FORMAT HEURE [TIME F]	201	24 HEURES AM/PM		Format de l'heure : AM/PM ou 24 h.
1 HEURE [TIME]	202	XX:XX:XX		Utilisez les touches Select et Fonction pour régler l'heure
FORMAT DATE [DATE F]	203	1-mm-jj 2-mm/jj/aa 3-mm/jj/aaaa 4-jj-mm 5-jj/mm/aa 6-jj/mm/aaaa 7-jjmmaa 8-jjmmaaaaa		Format de la date.
DATE [DATE]	204	Saisissez XXXXXX.		Utilisez les touches Select et Fonction pour régler la date
INDICATEUR DE PESAGE NR. [SCL NO]	231			Numéro de l'indicateur de pesage pour la communication avec Cab control.
AFFICHEUR À DISTANCE [RNDISP]	234			Type d'afficheur à distance.

Réglage [afficheur]	N° d'accès	Options [affichage] (gras=standard)	Description
MENU 3. RÉGLAGES DU CALIBRAGE INDICATEUR DE PESAGE			
UNITÉ D'AFFICHAGE [LB-KG]	303	LB/KG	Affichage en lb ou kg.
MENU 4. FONCTIONS, RATION & DÉCOMPTE			
PRÉ-ALARME [P-MTHD] & [P-ALM]	401	POIDS POUR CENT	Sélectionnez <i>WEIGHT</i> (poids) ou <i>PERCNT</i> (pour cent) et saisissez une valeur pour activer une alarme précoce, vous avertissant juste avant d'atteindre le poids désiré.
SIRÈNE [BUZZER]	404	1-4, ON/OFF	Mettez la sirène sur ON ou OFF.
MINUTEUR/COMPTEUR [TMCTTR]	421	TOURS DURÉE	Déterminer si le temps de mélange de la ration est basé sur une durée ou sur le nombre de tours du mélangeur.
TAUX [DRATIO]	422	0001.00	Nombre d'impulsions (tours par minute par prise de force), correspondant aux tours par minute du mélangeur.
TOLÉRANCE [TOLÉR]	442	OFF , 5,1-5,7,10	La tolérance (pourcentage de la quantité de composant) pour accepter le composant.
INTERVALLE D'ATTENTE [DELAY]	443	MANUEL , 1-3,5,7,10,20,30,60	Nombre de secondes que l'indicateur de pesage doit attendre avant de passer automatiquement au composant suivant.
ID UTILISATEUR [USERID]	446	ON/OFF	Si ce réglage est sur <i>ON</i> , l'opérateur doit entrer l'ID utilisateur pour pouvoir utiliser l'indicateur de pesage.
MODIFIER LA QUANTITÉ [RESIZE]	448	ON/OFF	Si ce réglage est sur <i>ON</i> , l'opérateur peut modifier la quantité de la ration.
RATION TOTALE [RECTOT]	451	ON/OFF	Affichage du poids total de la ration à charger.
DÉPASSEMENT TOLÉR [OVERLK]	453	ON/OFF	Si ce réglage est sur <i>ON</i> , L'indicateur de pesage ne passe plus automatiquement au composant suivant si la tolérance est dépassée.
ZONE REPAS [FOZONE]	454	TOUS , 1-9	La zone repas des groupes à alimenter.

Réglage [afficheur]	N° d'accès	Options [affichage] (gras=standard)	Description
RATIONS NON DISTRIBUÉES [UNDM I]	455	ON/OFF	Si ce réglage est sur <i>ON</i> , l'indicateur de pesage affiche toutes les rations non distribuées.
DÉMARRAGE AUTO GROUPE [AUTOPEM]	458	ON/OFF	Si ce réglage est sur <i>ON</i> , la liste de groupes s'affiche automatiquement après le chargement des composants.
PASSER MANUELLEMENT AU GROUPE SUIVANT [MANPEM]	461	ON/OFF	Si ce réglage est sur <i>ON</i> , l'opérateur doit faire passer l'indicateur de pesage manuellement au(x) groupe(s) suivant(s) à alimenter.
TOLÉRANCE GROUPE [T MTHD] & [PEM TOL]	462	POIDS POUR CENT	Sélectionnez <i>WEIGHT</i> (poids) ou <i>PERCNT</i> (pour cent) et entrez la tolérance groupe.
POIDS AFFICHÉ PENDANT LA DISTRIBUTION [PEM WT]	463	CHARGER BRUT NET	La manière dont le poids est affiché pendant la distribution : poids net, chargé ou brut.
IGNORER DOUBLE PRESSION SUR LA TOUCHE [DBLKEY].	465	ON/OFF	Sélectionnez si une double pression sur la touche doit être ignorée pendant le chargement et la distribution.
RATION RESTE ACTIVE [RE USE]	466	ON/OFF	Sélectionnez ON pour réutiliser les données des rations.
ETALONNAGE			
NUMÉRO DE CONFIGURATION [SETUP]	871		L'unité de poids (1-4 lbs ou 5-8 kg), l'intensification (1-9), la sensibilité (décompte afficheur 1-9) et la capacité * 1000 peuvent être entrés en utilisant le numéro d'accès direct.
NUMÉRO D'ETALONNAGE [CAL]	872		Quantité affichée pour 0.4 mV/V pour ces capteurs de charge.

ANALYSE DES PROBLÈMES

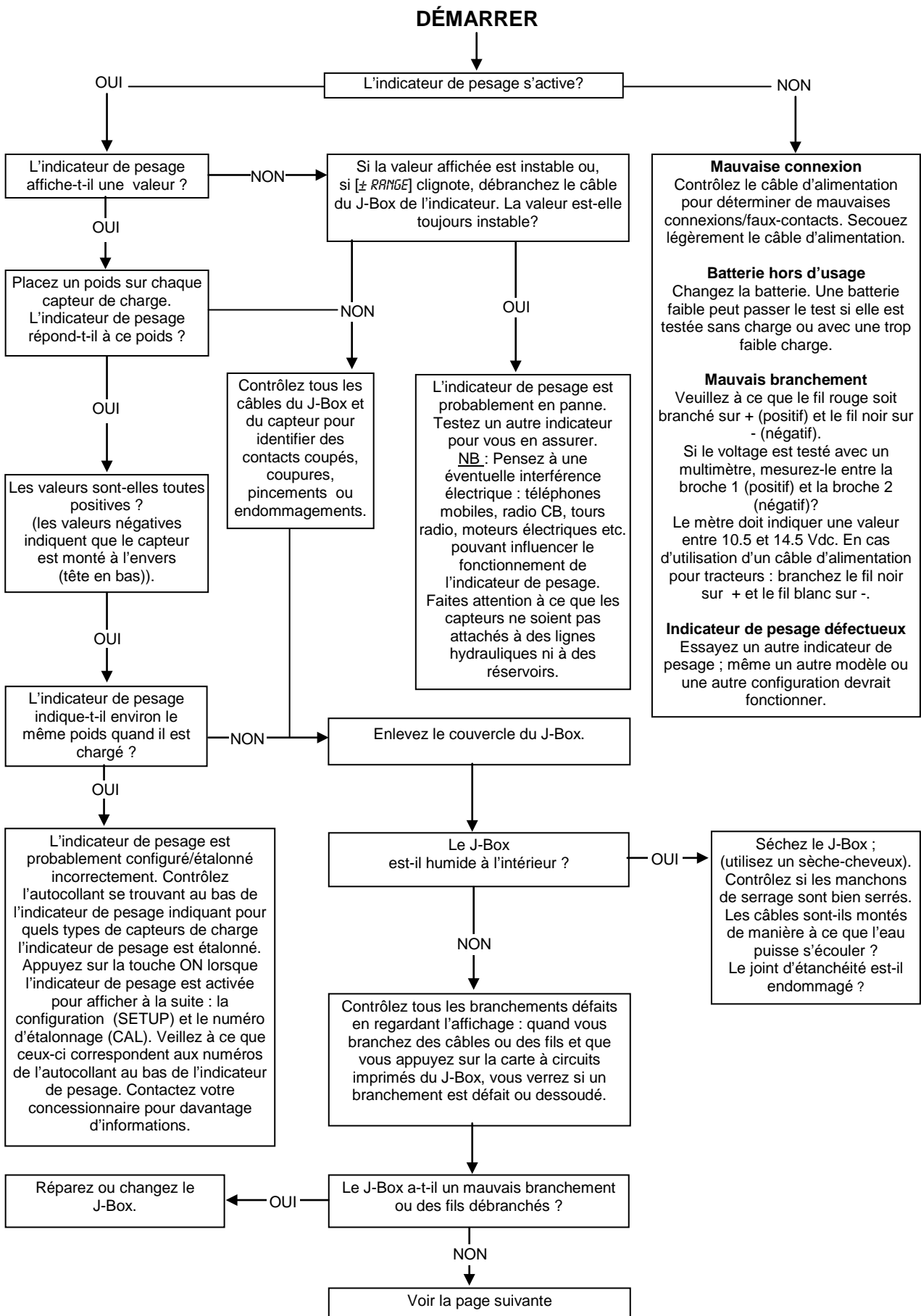

SUITE

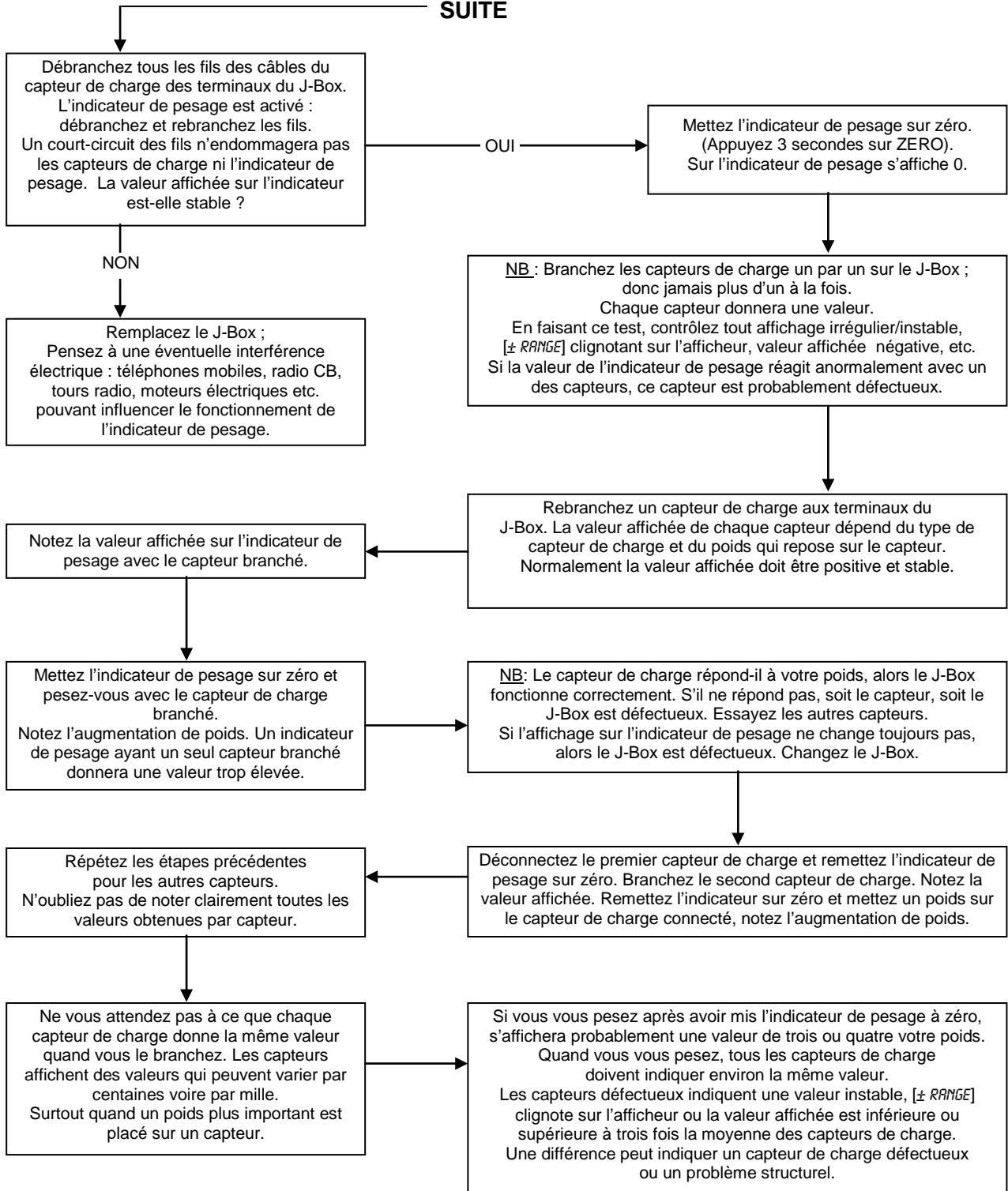

INSTALLATION

Monter l'indicateur

Support par traverse
compris

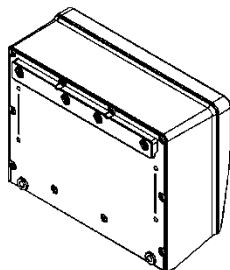

Support aile
compris

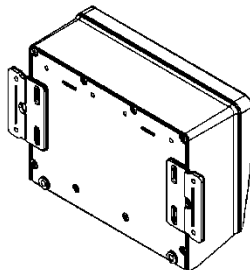

Support vitre
Optionnel

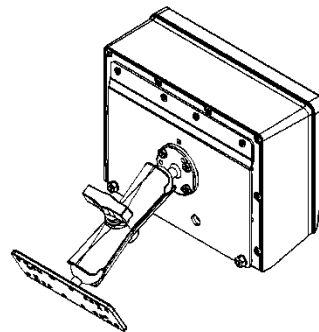
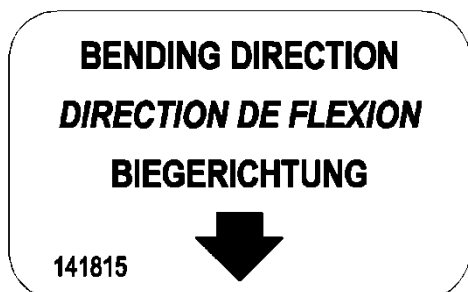

Figure 1: Monter l'indicateur

Support par traverse [standard] et support aile livrés de manière standard avec l'indicateur de pesage. Support vitre (option). Compris dans le set support vitre.

Direction du capteur de charge



Faites attention à la direction de la flèche quand vous montez le capteur de charge.

Connecter les câbles

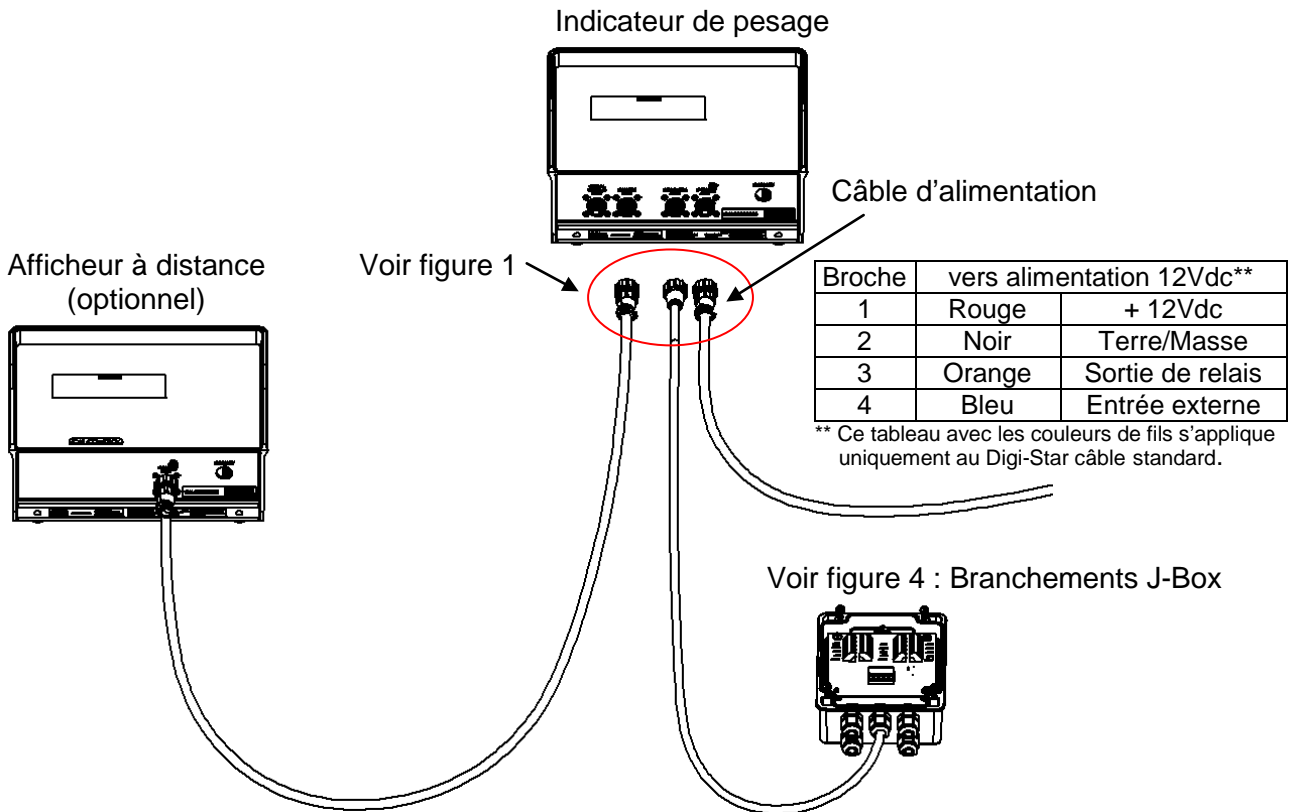

Figure 2 : Schéma de branchement indicateur de pesage

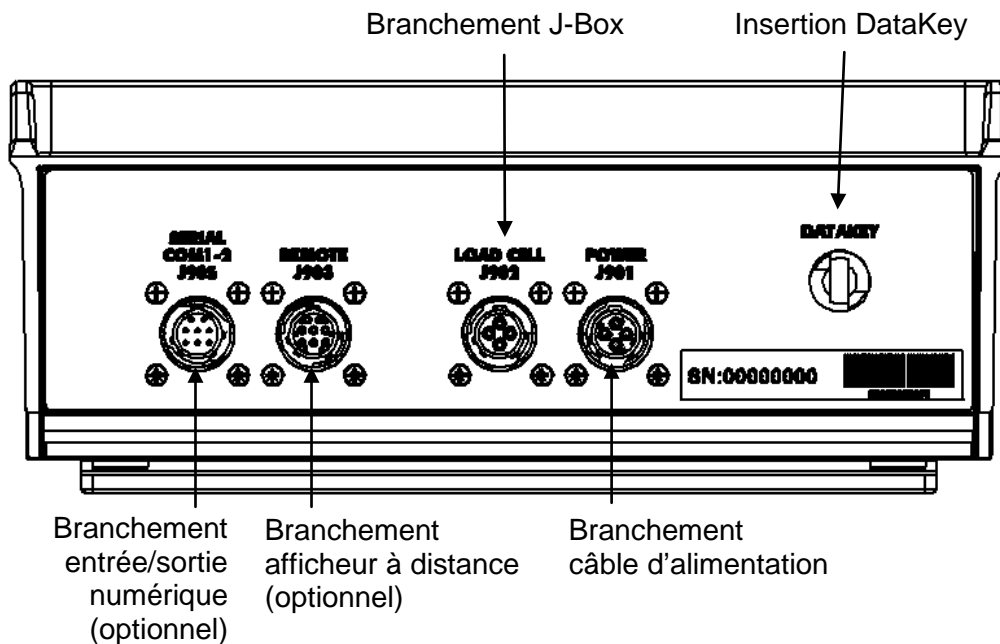

Figure 3 : Branchement de câbles panneau inférieur

Connecter les capteurs de charge au J-Box

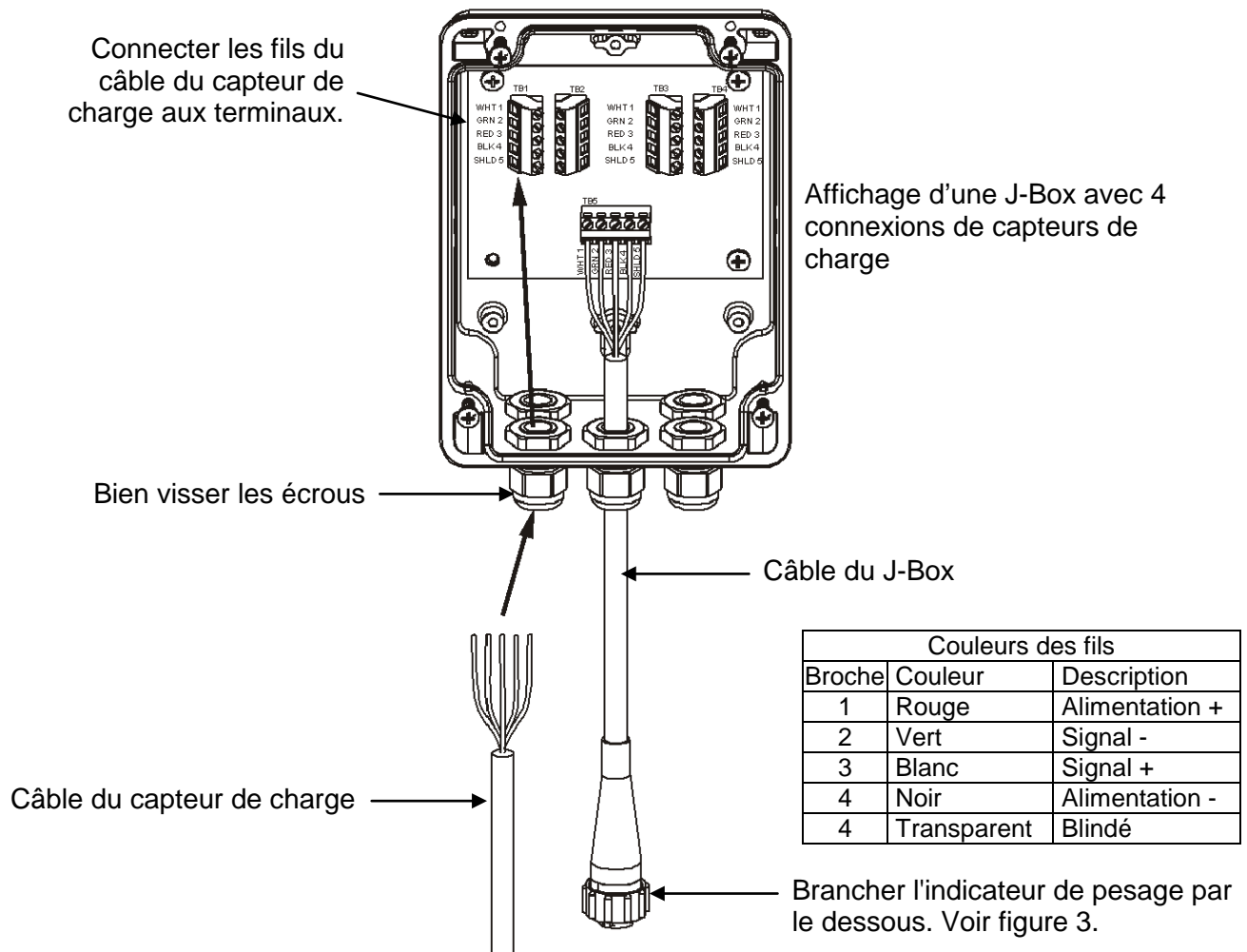
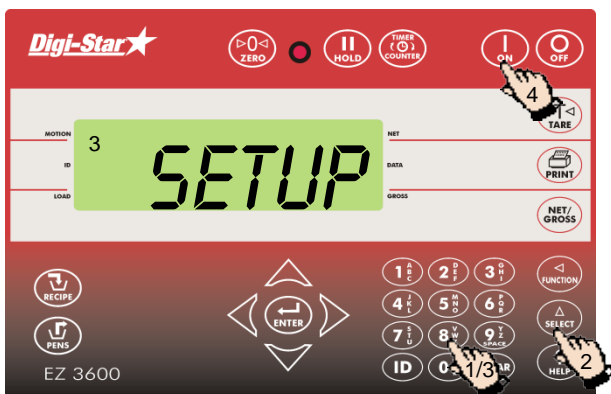

Figure 4 : Branchements J-Box

Modifier les numéros de configuration et de calibrage

[SETUP] & [CAL]



1. Saisissez **871**.
2. Appuyez sur **SELECT**.
3. Sur l'indicateur de pesage s'affiche **SETUP** suivi d'un numéro à 6 chiffres. Saisissez un nouveau numéro.
4. Appuyez sur **ON**.

Utilisez **872** et suivez la même procédure pour modifier le numéro de calibrage **CAL**.

ACCESSOIRES (OPTIONNEL)

Capteur de vitesse (Rotation counter)

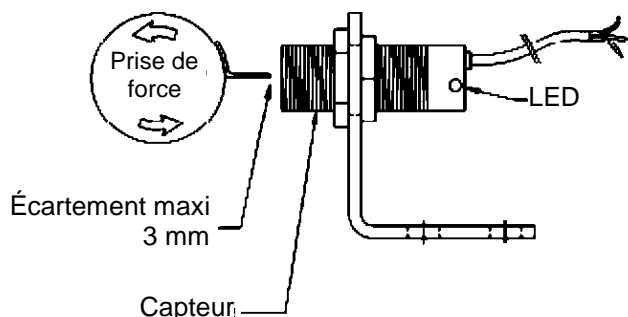

À utiliser en combinaison des indicateurs de pesage EZ3600 ou EZ4600, équipés d'un port fréquence de rotations (optionnel).

La sonde permet à l'opérateur de l'indicateur de pesage de programmer la fréquence de rotations de la vis de mélange ou de la prise de force pour un mélange précis des composants.

Émetteur/récepteur



Émetteur (photo à gauche) avec récepteur, incorporé à l'indicateur de pesage à l'usine.

À utiliser pour passer manuellement à un autre composant pendant le chargement des composants et la distribution des rations aux groupes.

De plus le système peut être utilisé pour mettre à distance l'indicateur de pesage sur zéro.

La portée est d'environ 50 m.

Afficheurs à distance



RD440 petit afficheur à distance avec une hauteur de caractères de 1" (2.5 cm).

RD2400V afficheur à distance avec lumière de fond d'afficheur et avec une hauteur de caractères de 1.7" (4.3 cm).

RD4000 afficheur à distance avec caractères DEL de 4" (10 cm) de haut.

ANNEXE A1: CERTIFICAT EUROPÉEN DE CONFORMITÉ

Application directive européenne	2004/108/CEE
Nom fabricant	Digi-Star, LLC
Adresse fabricant	790 West Rockwell Avenue, Fort Atkinson, WI 53538
Nom représentation européenne	Digi-Star Europe B.V.
Adresse représentation européenne	J.F. Kennedylaan 235, 5981 WX Panningen (Pays-Bas)

Le produit EZ2400, EZ2400V, EZ3400, EZ3400V, EZ3600, EZ3600V, EZ4600, SW2600EID, SW4600EID, RD2400V, CAB CONTROL 2400\2400V\3400\3400V\3600\3600V

est conforme aux stipulations suivantes ou aux autres documents informatifs:

- EN 61326 - Matériel électrique de mesure, de commande et de laboratoire (voir l'informe N° 307245)
- EN 55011 pour classe B - Equipement Industriel, Scientifique et Médical (ISM) (voir l'informe N° 307245)

Départ N° série: 1001
Année de fabrication: 2008

Le signataire certifie, par la présente, que le produit est conforme aux stipulations ci-dessus.

Fabricant

Représentation légale dans l'Europe



W. A. de Wit
Managing Director - Digi-Star Europe, B.V.

Signataire

Nom: Kevin Klubertanz
Fonction: Director of Engineering
Lieu: Fort Atkinson, WI (États Unis)
Date: 15 mars 2008

Signataire

Nom: Wim de Wit
Fonction: Managing Director
Lieu: Panningen (Pays-Bas)
Date: 15 mars 2008